

Monitores panelables

7" / 8" / 10.1" / 10.4" / 12.1" / 15" / 15.6" / 17" / 19" / 21.5"

- Frontal del monitor "seamless" sin ranuras y con protección IP65
- Chasis de aleación de aluminio "fanless" sin ventiladores
- Modelos sin o con pantalla táctil multitouch PCAP, mismas dimensiones
- Preparados para uso intensivo 24/7
- Rango de alimentación extendido desde 12VDC a 36VDC
- Junta posterior por todo el perímetro para sellado contra entrada de polvo y salpicaduras de líquidos cuando quedan panelados
- EMI / EMC estándar contra interferencias electromagnéticas
- Protección antiestática 4KV-8KV y protección contra sobretensión
- Test contra impactos GB2423



Características del panel LCD

Tamaño	7" en diagonal
Resolución	1024 x 600 puntos
Formato de imagen	16:9
Colores soportados	16.7 M colores
Brillo	300 cd/m ²
Ratio de contraste	800:1
Ángulos de visión	80°/80°/80°/80° (derecho/izquierdo/arriba/abajo)

Características de la pantalla táctil (modelo QYT-LMP070W PCAP)

Tecnología táctil	Capacitiva proyectada PCAP multitouch de 10 toques
Dureza de la superficie	7H. Vidrio frontal templado antivandálico de 2 mm de espesor
Luminosidad	90%
Interface táctil	USB
Tiempo de respuesta	2 msg
Expectativa de vida	>50 millones de toques

Conectividad

Entradas de video	1x VGA, 1x DVI, 1x HDMI
Audio entrada/salida	Opcional

Menús OSD

Ajustes	Brillo, contraste, auto ajuste, posición H/V, lenguaje
Lenguajes soportados	Inglés, Francés, Español, Portugués, Italiano, Alemán, Ruso, Japonés, Chino
Sistemas operativos soportados	Windows XP, Windows /7/8/10/11, Linux, Mac OS X, Android, ect.

Alimentación

Fuente de alimentación	Incluye fuente de alimentación externa 100-240VAC 50-60Hz, 12VDC. Conector de alimentación con rosca para evitar desconexiones accidentales
Rango de alimentación	Rango de alimentación extendido desde 12VDC a 36VDC. Terminal extra de alimentación tipo bloque
Consumo	9 vatios

Chasis

Material	Aleación de aluminio
Color	Negro
Anclaje VESA	75x75 mm / 100x100 mm
Grado de protección IP	Frontal con protección IP65

Entorno de trabajo

Rangos de temperatura	Trabajo: -10 a 60°C. Almacenado: -20 a 80°C
Rangos de humedad	Trabajo: 10% al 80%. Almacenado: 5% al 90%

Dimensiones / peso

Peso sin embalaje	1.3 kg
Peso con embalaje	1.8 kg
Dimensiones	22.504 x 16.07 x 5.9 cm
Dimensiones de la caja	43 x 38 x 18 cm
Accesorios incluidos	Fuente de alimentación, cable HDMI, cable USB (solo en el modelo QYT-LMP070W PCAP), piezas y tornillos para fijación en panel

Garantía / certificados

Garantía	2 años de garantía en laboratorio
Certificados	CE, FCC, RoHS

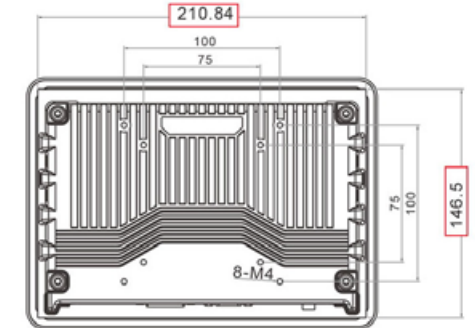
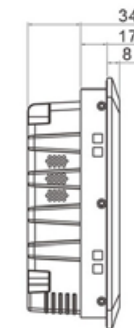
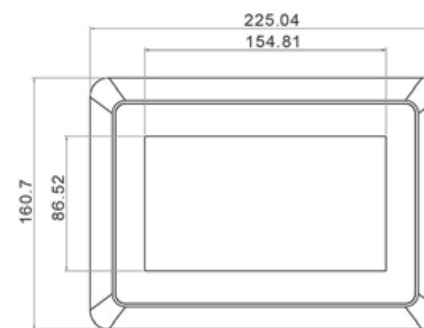

Características del panel LCD

Tamaño	8" en diagonal
Resolución	1024 x 768 puntos
Formato de imagen	4:3
Colores soportados	16.7 M colores
Brillo	300 cd/m ²
Ratio de contraste	800:1
Ángulos de visión	80°/80°/80°/80° (derecho/izquierdo/arriba/abajo)

Características de la pantalla táctil (modelo QYT-LMP080 PCAP)

Tecnología táctil	Capacitiva proyectada PCAP multitouch de 10 toques
Dureza de la superficie	7H. Vidrio frontal templado antivandálico de 2 mm de espesor
Luminosidad	90%
Interface táctil	USB
Tiempo de respuesta	2 msg
Expectativa de vida	>50 millones de toques

Conectividad

Entradas de video	1x VGA, 1x DVI, 1x HDMI
Audio entrada/salida	Opcional

Menús OSD

Ajustes	Brillo, contraste, auto ajuste, posición H/V, lenguaje
Lenguajes soportados	Inglés, Francés, Español, Portugués, Italiano, Alemán, Ruso, Japonés, Chino
Sistemas operativos soportados	Windows XP, Windows /7/8/10/11, Linux, Mac OS X, Android, ect.

Alimentación

Fuente de alimentación	Incluye fuente de alimentación externa 100-240VAC 50-60Hz, 12VDC. Conector de alimentación con rosca para evitar desconexiones accidentales
Rango de alimentación	Rango de alimentación extendido desde 12VDC a 36VDC. Terminal extra de alimentación tipo bloque
Consumo	9 vatios

Chasis

Material	Aleación de aluminio
Color	Negro
Anclaje VESA	75x75 mm / 100x100 mm
Grado de protección IP	Frontal con protección IP65

Entorno de trabajo

Rangos de temperatura	Trabajo: -10 a 60°C. Almacenado: -20 a 80°C
Rangos de humedad	Trabajo: 10% al 80%. Almacenado: 5% al 90%

Dimensiones / peso

Peso sin embalaje	1.5 kg
Peso con embalaje	2 kg
Dimensiones	22.55 x 18.5 x 6.45 cm
Dimensiones de la caja	43 x 38 x 18 cm
Accesorios incluidos	Fuente de alimentación, cable HDMI, cable USB (solo en el modelo QYT-LMP080 PCAP), piezas y tornillos para fijación en panel

Garantía / certificados

Garantía	2 años de garantía en laboratorio
Certificados	CE, FCC, RoHS

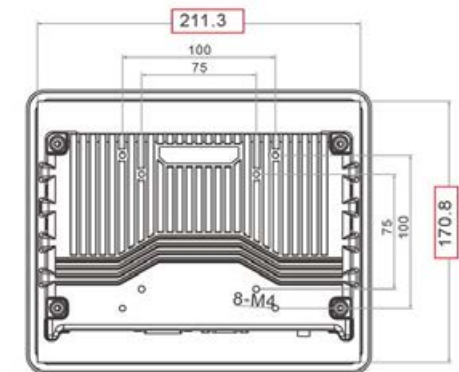
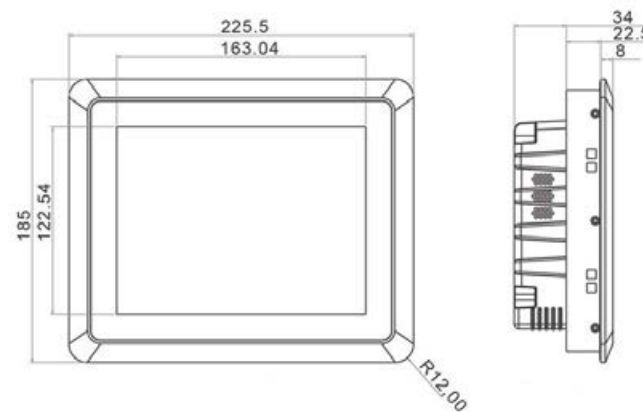

Características del panel LCD

Tamaño	10.1" en diagonal
Resolución	1280 x 800 puntos
Formato de imagen	16:9
Colores soportados	16.7 M colores
Brillo	300 cd/m ²
Ratio de contraste	700:1
Ángulos de visión	85°/85°/85°/85° (derecho/izquierdo/arriba/abajo)

Características de la pantalla táctil (modelo QYT-LMP101W PCAP)

Tecnología táctil	Capacitiva proyectada PCAP multitouch de 10 toques
Dureza de la superficie	7H. Vidrio frontal templado antivandálico de 2 mm de espesor
Luminosidad	90%
Interface táctil	USB
Tiempo de respuesta	2 msg
Expectativa de vida	>50 millones de toques

Conectividad

Entradas de video	1x VGA, 1x DVI, 1x HDMI
Audio entrada/salida	Opcional

Menús OSD

Ajustes	Brillo, contraste, auto ajuste, posición H/V, lenguaje
Lenguajes soportados	Inglés, Francés, Español, Portugués, Italiano, Alemán, Ruso, Japonés, Chino
Sistemas operativos soportados	Windows XP, Windows /7/8/10/11, Linux, Mac OS X, Android, ect.

Alimentación

Fuente de alimentación	Incluye fuente de alimentación externa 100-240VAC 50-60Hz, 12VDC. Conector de alimentación con rosca para evitar desconexiones accidentales
Rango de alimentación	Rango de alimentación extendido desde 12VDC a 36VDC. Terminal extra de alimentación tipo bloque
Consumo	9 vatios

Chasis

Material	Aleación de aluminio
Color	Negro
Anclaje VESA	75x75 mm / 100x100 mm
Grado de protección IP	Frontal con protección IP65

Entorno de trabajo

Rangos de temperatura	Trabajo: -10 a 60°C. Almacenado: -20 a 80°C
Rangos de humedad	Trabajo: 10% al 80%. Almacenado: 5% al 90%

Dimensiones / peso

Peso sin embalaje	2.1 kg
Peso con embalaje	3.6 kg
Dimensiones	28.37 x 18.62 x 5.99 cm
Dimensiones de la caja	40 x 35 x 16cm
Accesorios incluidos	Fuente de alimentación, cable HDMI, cable USB (solo en el modelo QYT-LMP101W PCAP), piezas y tornillos para fijación en panel

Garantía / certificados

Garantía	2 años de garantía en laboratorio
Certificados	CE, FCC, RoHS

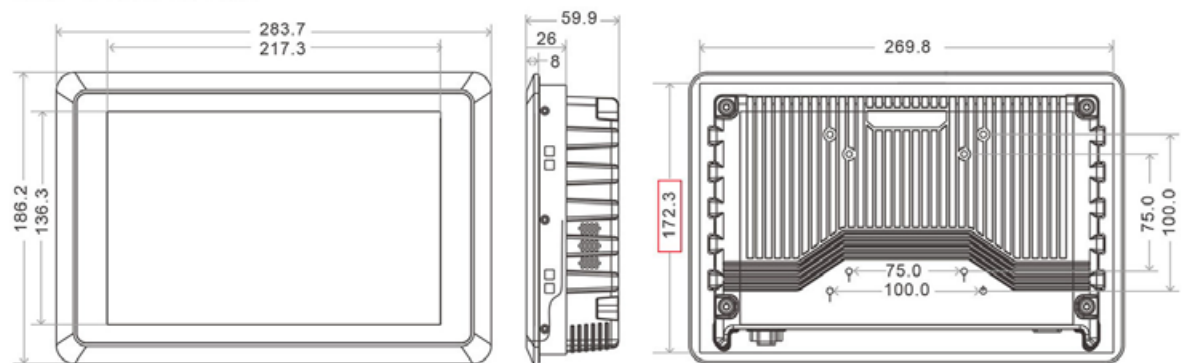

Características del panel LCD

Tamaño	10.4" en diagonal
Resolución	1024 x 768 puntos
Formato de imagen	4:3
Colores soportados	16.7 M colores
Brillo	300 cd/m ²
Ratio de contraste	800:1
Ángulos de visión	80°/85°/85°/80° (derecho/izquierdo/arriba/abajo)

Características de la pantalla táctil (modelo QYT-LMP104 PCAP)

Tecnología táctil	Capacitiva proyectada PCAP multitouch de 10 toques
Dureza de la superficie	7H. Vidrio frontal templado antivandálico de 2 mm de espesor
Luminosidad	90%
Interface táctil	USB
Tiempo de respuesta	2 msg
Expectativa de vida	>50 millones de toques

Conectividad

Entradas de video	1x VGA, 1x DVI, 1x HDMI
Audio entrada/salida	Opcional

Menús OSD

Ajustes	Brillo, contraste, auto ajuste, posición H/V, lenguaje
Lenguajes soportados	Inglés, Francés, Español, Portugués, Italiano, Alemán, Ruso, Japonés, Chino
Sistemas operativos soportados	Windows XP, Windows /7/8/10/11, Linux, Mac OS X, Android, ect.

Alimentación

Fuente de alimentación	Incluye fuente de alimentación externa 100-240VAC 50-60Hz, 12VDC. Conector de alimentación con rosca para evitar desconexiones accidentales
Rango de alimentación	Rango de alimentación extendido desde 12VDC a 36VDC. Terminal extra de alimentación tipo bloque
Consumo	10.5 vatios

Chasis

Material	Aleación de aluminio
Color	Negro
Anclaje VESA	75x75 mm / 100x100 mm
Grado de protección IP	Frontal con protección IP65

Entorno de trabajo

Rangos de temperatura	Trabajo: -10 a 60°C. Almacenado: -20 a 80°C
Rangos de humedad	Trabajo: 10% al 80%. Almacenado: 5% al 90%

Dimensiones / peso

Peso sin embalaje	2.3 kg
Peso con embalaje	3.8 kg
Dimensiones	27.79 x 22.53 x 6.45 cm
Dimensiones de la caja	43 x 38 x 18 cm
Accesorios incluidos	Fuente de alimentación, cable HDMI, cable USB (solo en el modelo QYT-LMP104 PCAP), piezas y tornillos para fijación en panel

Garantía / certificados

Garantía	2 años de garantía en laboratorio
Certificados	CE, FCC, RoHS

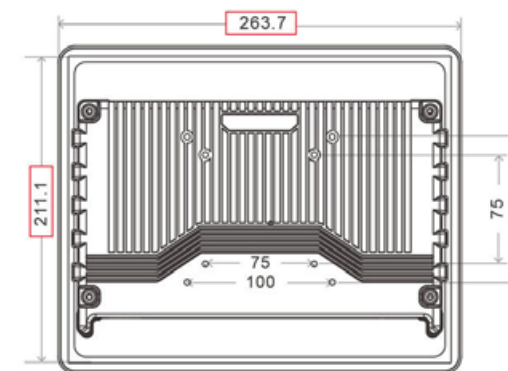
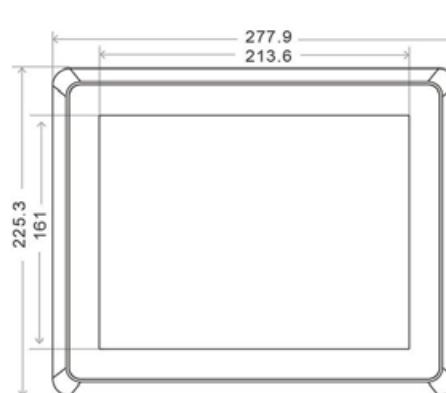

Características del panel LCD

Tamaño	12.1" en diagonal
Resolución	1024 x 768 puntos
Formato de imagen	4:3
Colores soportados	16.7 M colores
Brillo	300 cd/m ²
Ratio de contraste	800:1
Ángulos de visión	80°/85°/85°/85° (derecho/izquierdo/arriba/abajo)

Características de la pantalla táctil (modelo QYT-LMP121 PCAP)

Tecnología táctil	Capacitiva proyectada PCAP multitouch de 10 toques
Dureza de la superficie	7H. Vidrio frontal templado antivandálico de 2 mm de espesor
Luminosidad	90%
Interface táctil	USB
Tiempo de respuesta	2 msg
Expectativa de vida	>50 millones de toques

Conectividad

Entradas de video	1x VGA, 1x DVI, 1x HDMI
Audio entrada/salida	Opcional

Menús OSD

Ajustes	Brillo, contraste, auto ajuste, posición H/V, lenguaje
Lenguajes soportados	Inglés, Francés, Español, Portugués, Italiano, Alemán, Ruso, Japonés, Chino
Sistemas operativos soportados	Windows XP, Windows /7/8/10/11, Linux, Mac OS X, Android, ect.

Alimentación

Fuente de alimentación	Incluye fuente de alimentación externa 100-240VAC 50-60Hz, 12VDC. Conector de alimentación con rosca para evitar desconexiones accidentales
Rango de alimentación	Rango de alimentación extendido desde 12VDC a 36VDC. Terminal extra de alimentación tipo bloque
Consumo	13 vatios

Chasis

Material	Aleación de aluminio
Color	Negro
Anclaje VESA	75x75 mm / 100x100 mm
Grado de protección IP	Frontal con protección IP65

Entorno de trabajo

Rangos de temperatura	Trabajo: -10 a 60°C. Almacenado: -20 a 80°C
Rangos de humedad	Trabajo: 10% al 80%. Almacenado: 5% al 90%

Dimensiones / peso

Peso sin embalaje	2.5 kg
Peso con embalaje	4 kg
Dimensiones	31.23 x 25.08 x 6.2 cm
Dimensiones de la caja	43 x 38 x 18 cm
Accesorios incluidos	Fuente de alimentación, cable HDMI, cable USB (solo en el modelo QYT-LMP121 PCAP), piezas y tornillos para fijación en panel

Garantía / certificados

Garantía	2 años de garantía en laboratorio
Certificados	CE, FCC, RoHS

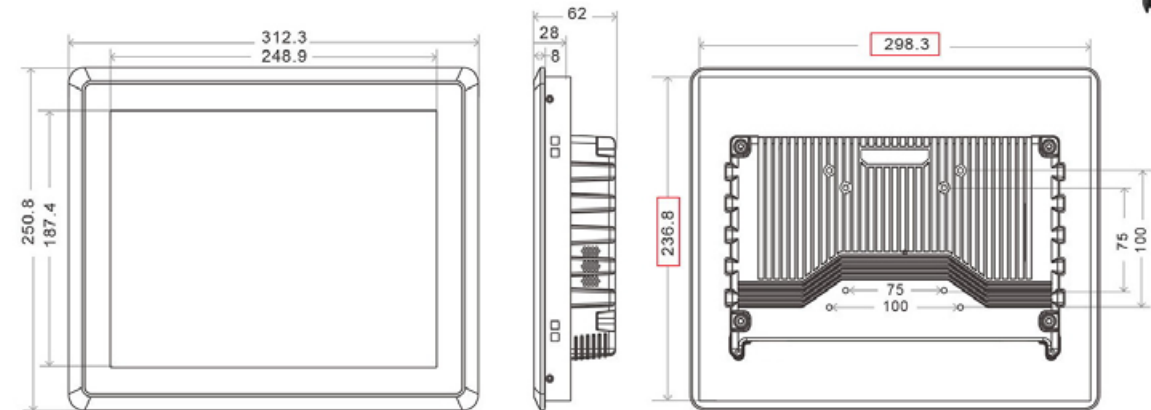

Características del panel LCD

Tamaño	15" en diagonal
Resolución	1024 x 600 puntos
Formato de imagen	4:3
Colores soportados	16.7 M colores
Brillo	300 cd/m ²
Ratio de contraste	700:1
Ángulos de visión	80°/80°/80°/80° (derecho/izquierdo/arriba/abajo)

Características de la pantalla táctil (modelo QYT-LMP150 PCAP)

Tecnología táctil	Capacitiva proyectada PCAP multitouch de 10 toques
Dureza de la superficie	7H. Vidrio frontal templado antivandálico de 2 mm de espesor
Luminosidad	90%
Interface táctil	USB
Tiempo de respuesta	2 msg
Expectativa de vida	>50 millones de toques

Conectividad

Entradas de video	1x VGA, 1x DVI, 1x HDMI
Audio entrada/salida	Opcional

Menús OSD

Ajustes	Brillo, contraste, auto ajuste, posición H/V, lenguaje
Lenguajes soportados	Inglés, Francés, Español, Portugués, Italiano, Alemán, Ruso, Japonés, Chino
Sistemas operativos soportados	Windows XP, Windows /7/8/10/11, Linux, Mac OS X, Android, ect.

Alimentación

Fuente de alimentación	Incluye fuente de alimentación externa 100-240VAC 50-60Hz, 12VDC. Conector de alimentación con rosca para evitar desconexiones accidentales
Rango de alimentación	Rango de alimentación extendido desde 12VDC a 36VDC. Terminal extra de alimentación tipo bloque
Consumo	16 vatios

Chasis

Material	Aleación de aluminio
Color	Negro
Anclaje VESA	75x75 mm / 100x100 mm
Grado de protección IP	Frontal con protección IP65

Entorno de trabajo

Rangos de temperatura	Trabajo: -10 a 60°C. Almacenado: -20 a 80°C
Rangos de humedad	Trabajo: 10% al 80%. Almacenado: 5% al 90%

Dimensiones / peso

Peso sin embalaje	3.5 kg
Peso con embalaje	5 kg
Dimensiones	36.61 x 29 x 6.8 cm
Dimensiones de la caja	47 x 44 x 18 cm
Accesorios incluidos	Fuente de alimentación, cable HDMI, cable USB (solo en el modelo QYT-LMP150 PCAP), piezas y tornillos para fijación en panel

Garantía / certificados

Garantía	2 años de garantía en laboratorio
Certificados	CE, FCC, RoHS

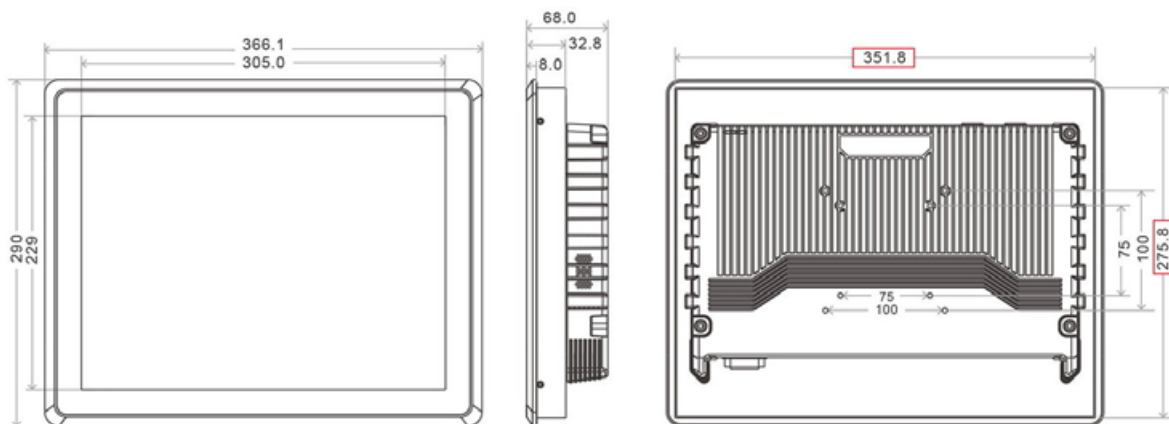

Características del panel LCD

Tamaño	15.6" en diagonal
Resolución	1920 x 1080 puntos
Formato de imagen	16:9
Colores soportados	16.7 M colores
Brillo	300 cd/m ²
Ratio de contraste	800:1
Ángulos de visión	85°/85°/85°/85° (derecho/izquierdo/arriba/abajo)

Características de la pantalla táctil (modelo QYT-LMP156W PCAP)

Tecnología táctil	Capacitiva proyectada PCAP multitouch de 10 toques
Dureza de la superficie	7H. Vidrio frontal templado antivandálico de 2 mm de espesor
Luminosidad	90%
Interface táctil	USB
Tiempo de respuesta	2 msg
Expectativa de vida	>50 millones de toques

Conectividad

Entradas de video	1x VGA, 1x DVI, 1x HDMI
Audio entrada/salida	Opcional

Menús OSD

Ajustes	Brillo, contraste, auto ajuste, posición H/V, lenguaje
Lenguajes soportados	Inglés, Francés, Español, Portugués, Italiano, Alemán, Ruso, Japonés, Chino
Sistemas operativos soportados	Windows XP, Windows /7/8/10/11, Linux, Mac OS X, Android, ect.

Alimentación

Fuente de alimentación	Incluye fuente de alimentación externa 100-240VAC 50-60Hz, 12VDC. Conector de alimentación con rosca para evitar desconexiones accidentales
Rango de alimentación	Rango de alimentación extendido desde 12VDC a 36VDC. Terminal extra de alimentación tipo bloque
Consumo	13 vatios

Chasis

Material	Aleación de aluminio
Color	Negro
Anclaje VESA	75x75 mm / 100x100 mm
Grado de protección IP	Frontal con protección IP65

Entorno de trabajo

Rangos de temperatura	Trabajo: -10 a 60°C. Almacenado: -20 a 80°C
Rangos de humedad	Trabajo: 10% al 80%. Almacenado: 5% al 90%

Dimensiones / peso

Peso sin embalaje	4 kg
Peso con embalaje	5.5 kg
Dimensiones	40.53 x 25.46 x 6.7 cm
Dimensiones de la caja	52 x 46 x 18 cm
Accesorios incluidos	Fuente de alimentación, cable HDMI, cable USB (solo en el modelo QYT-LMP156W PCAP), piezas y tornillos para fijación en panel

Garantía / certificados

Garantía	2 años de garantía en laboratorio
Certificados	CE, FCC, RoHS

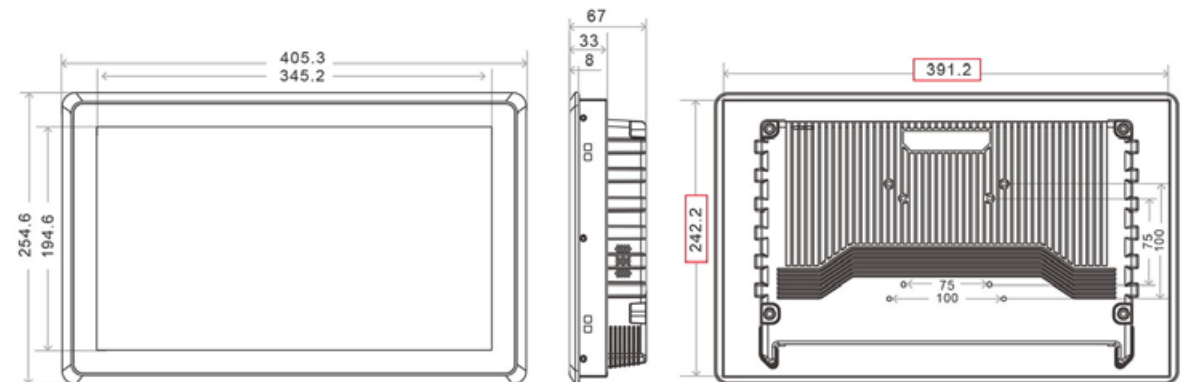
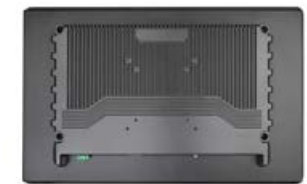

Características del panel LCD

Tamaño	17" en diagonal
Resolución	1280 x 1024 puntos
Formato de imagen	4:3
Colores soportados	16.7 M colores
Brillo	300 cd/m ²
Ratio de contraste	1000:1
Ángulos de visión	80°/80°/80°/80° (derecho/izquierdo/arriba/abajo)

Características de la pantalla táctil (modelo QYT-LMP170 PCAP)

Tecnología táctil	Capacitiva proyectada PCAP multitouch de 10 toques
Dureza de la superficie	7H. Vidrio frontal templado antivandálico de 2 mm de espesor
Luminosidad	90%
Interface táctil	USB
Tiempo de respuesta	2 msg
Expectativa de vida	>50 millones de toques

Conectividad

Entradas de video	1x VGA, 1x DVI, 1x HDMI
Audio entrada/salida	Opcional

Menús OSD

Ajustes	Brillo, contraste, auto ajuste, posición H/V, lenguaje
Lenguajes soportados	Inglés, Francés, Español, Portugués, Italiano, Alemán, Ruso, Japonés, Chino
Sistemas operativos soportados	Windows XP, Windows /7/8/10/11, Linux, Mac OS X, Android, ect.

Alimentación

Fuente de alimentación	Incluye fuente de alimentación externa 100-240VAC 50-60Hz, 12VDC. Conector de alimentación con rosca para evitar desconexiones accidentales
Rango de alimentación	Rango de alimentación extendido desde 12VDC a 36VDC. Terminal extra de alimentación tipo bloque
Consumo	23.8 vatios

Chasis

Material	Aleación de aluminio
Color	Negro
Anclaje VESA	75x75 mm / 100x100 mm
Grado de protección IP	Frontal con protección IP65

Entorno de trabajo

Rangos de temperatura	Trabajo: -10 a 60°C. Almacenado: -20 a 80°C
Rangos de humedad	Trabajo: 10% al 80%. Almacenado: 5% al 90%

Dimensiones / peso

Peso sin embalaje	4.5 kg
Peso con embalaje	6 kg
Dimensiones	39.92 x 33.16 x 6.45 cm
Dimensiones de la caja	53 x 47 x 18 cm
Accesorios incluidos	Fuente de alimentación, cable HDMI, cable USB (solo en el modelo QYT-LMP170 PCAP), piezas y tornillos para fijación en panel

Garantía / certificados

Garantía	2 años de garantía en laboratorio
Certificados	CE, FCC, RoHS

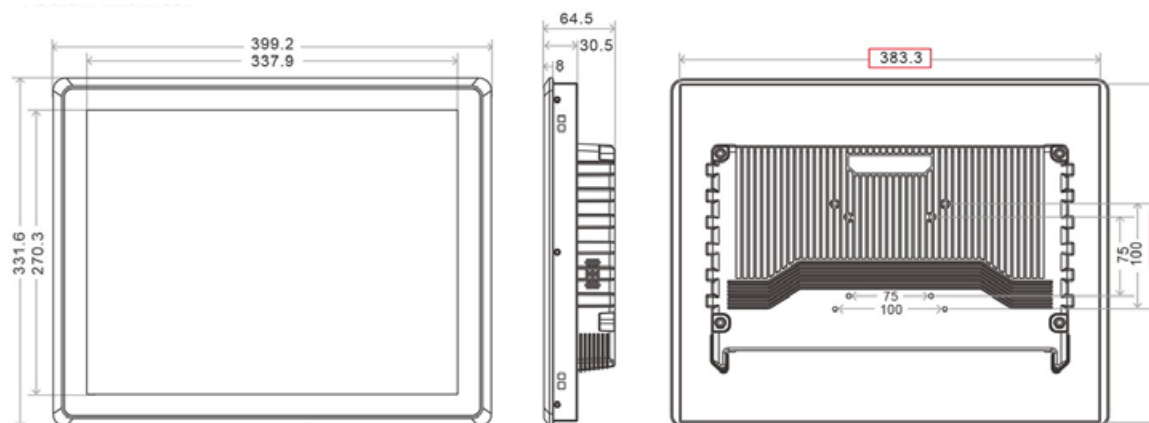

Características del panel LCD

Tamaño	19" en diagonal
Resolución	1280 x 1024 puntos
Formato de imagen	5:4
Colores soportados	16.7 M colores
Brillo	300 cd/m ²
Ratio de contraste	1000:1
Ángulos de visión	85°/85°/80°/85° (derecho/izquierdo/arriba/abajo)

Características de la pantalla táctil (modelo QYT-LMP190 PCAP)

Tecnología táctil	Capacitiva proyectada PCAP multitouch de 10 toques
Dureza de la superficie	7H. Vidrio frontal templado antivandálico de 2 mm de espesor
Luminosidad	90%
Interface táctil	USB
Tiempo de respuesta	2 msg
Expectativa de vida	>50 millones de toques

Conectividad

Entradas de video	1x VGA, 1x DVI, 1x HDMI
Audio entrada/salida	Opcional

Menús OSD

Ajustes	Brillo, contraste, auto ajuste, posición H/V, lenguaje
Lenguajes soportados	Inglés, Francés, Español, Portugués, Italiano, Alemán, Ruso, Japonés, Chino
Sistemas operativos soportados	Windows XP, Windows /7/8/10/11, Linux, Mac OS X, Android, ect.

Alimentación

Fuente de alimentación	Incluye fuente de alimentación externa 100-240VAC 50-60Hz, 12VDC. Conector de alimentación con rosca para evitar desconexiones accidentales
Rango de alimentación	Rango de alimentación extendido desde 12VDC a 36VDC. Terminal extra de alimentación tipo bloque
Consumo	24 vatios

Chasis

Material	Aleación de aluminio
Color	Negro
Anclaje VESA	75x75 mm / 100x100 mm
Grado de protección IP	Frontal con protección IP65

Entorno de trabajo

Rangos de temperatura	Trabajo: -10 a 60°C. Almacenado: -20 a 80°C
Rangos de humedad	Trabajo: 10% al 80%. Almacenado: 5% al 90%

Dimensiones / peso

Peso sin embalaje	5.5 kg
Peso con embalaje	7 kg
Dimensiones	43.86 x 36.36 x 6.2 cm
Dimensiones de la caja	53 x 47 x 18 cm
Accesorios incluidos	Fuente de alimentación, cable HDMI, cable USB (solo en el modelo QYT-LMP190 PCAP), piezas y tornillos para fijación en panel

Garantía / certificados

Garantía	2 años de garantía en laboratorio
Certificados	CE, FCC, RoHS

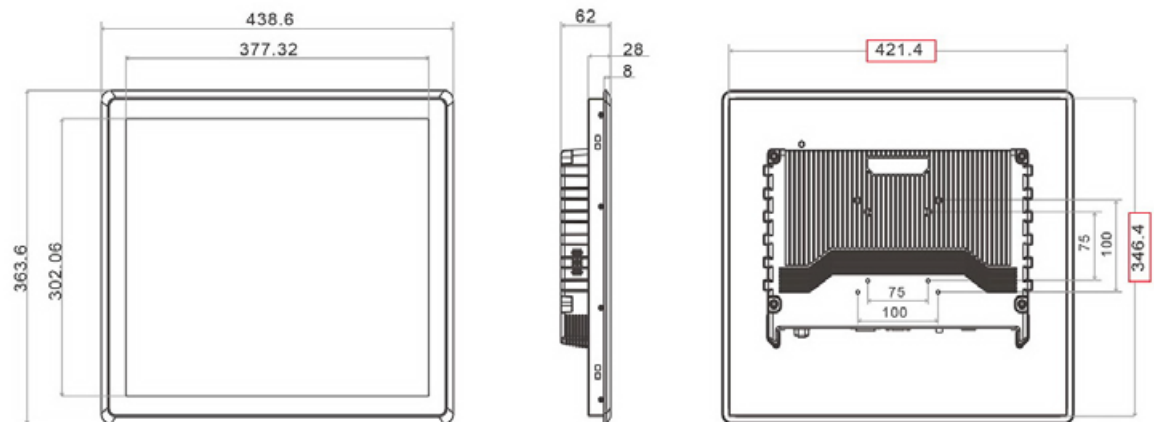

Características del panel LCD

Tamaño	21.5" en diagonal
Resolución	1920 x 1080 puntos
Formato de imagen	16:9
Colores soportados	16.7 M colores
Brillo	300 cd/m ²
Ratio de contraste	1000:1
Ángulos de visión	89°/89°/89°/89° (derecho/izquierdo/arriba/abajo)

Características de la pantalla táctil (modelo QYT-LMP215W PCAP)

Tecnología táctil	Capacitiva proyectada PCAP multitouch de 10 toques
Dureza de la superficie	7H. Vidrio frontal templado antivandálico de 2 mm de espesor
Luminosidad	90%
Interface táctil	USB
Tiempo de respuesta	2 msg
Expectativa de vida	>50 millones de toques

Conectividad

Entradas de video	1x VGA, 1x DVI, 1x HDMI
Audio entrada/salida	Opcional

Menús OSD

Ajustes	Brillo, contraste, auto ajuste, posición H/V, lenguaje
Lenguajes soportados	Inglés, Francés, Español, Portugués, Italiano, Alemán, Ruso, Japonés, Chino
Sistemas operativos soportados	Windows XP, Windows /7/8/10/11, Linux, Mac OS X, Android, ect.

Alimentación

Fuente de alimentación	Incluye fuente de alimentación externa 100-240VAC 50-60Hz, 12VDC. Conector de alimentación con rosca para evitar desconexiones accidentales
Rango de alimentación	Rango de alimentación extendido desde 12VDC a 36VDC. Terminal extra de alimentación tipo bloque
Consumo	25 vatios

Chasis

Material	Aleación de aluminio
Color	Negro
Anclaje VESA	75x75 mm / 100x100 mm
Grado de protección IP	Frontal con protección IP65

Entorno de trabajo

Rangos de temperatura	Trabajo: -10 a 60°C. Almacenado: -20 a 80°C
Rangos de humedad	Trabajo: 10% al 80%. Almacenado: 5% al 90%

Dimensiones / peso

Peso sin embalaje	6.1 kg
Peso con embalaje	7.6 kg
Dimensiones	53.74 x 32.88 x 6.45 cm
Dimensiones de la caja	74 x 45 x 18 cm
Accesorios incluidos	Fuente de alimentación, cable HDMI, cable USB (solo en el modelo QYT-LMP215W PCAP), piezas y tornillos para fijación en panel

Garantía / certificados

Garantía	2 años de garantía en laboratorio
Certificados	CE, FCC, RoHS

